

Montagehilfe Fußrasten / Rearset installation instructions

25xx 257020

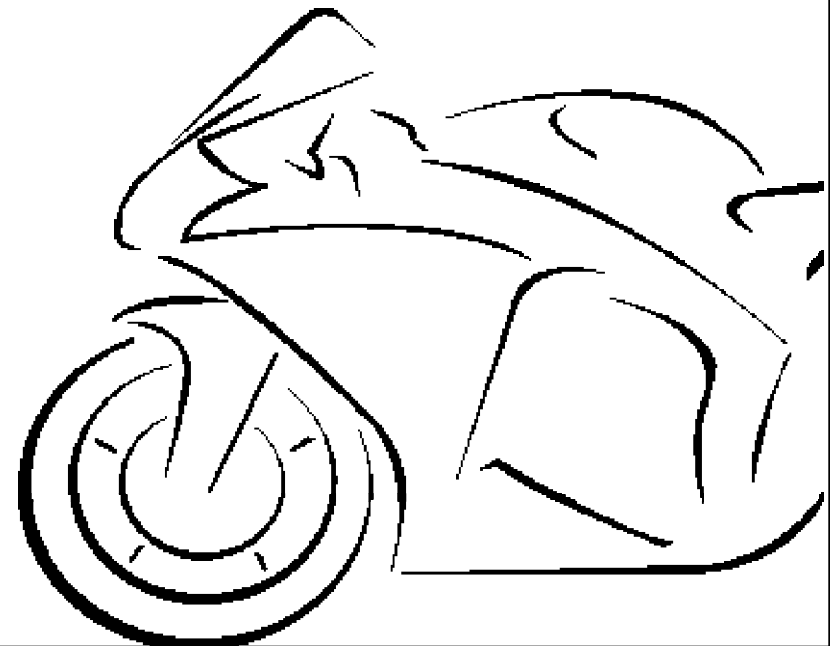

ENGINEERED EXPERTISE

Honda CBR 1000 RR-R / SP ab / from 2020

MG
BIKETEC

Montagehilfe Fußrasten / Installation instructions



INSTALLATION TIPS ENGLISH

Congratulations on your purchase. We recommend having the upgrade with our components done at an authorized service centre. The assembly instructions can't replace experience and expertise. Before starting to work on your motorbike, please check if it is in a stable and firm position. This component is only meant for the motorbike indicated on the label. Don't try to mount it on a motorbike of any other brand, model, type or year of manufacture.

Before assembly:

Before assembly, make sure to carefully read the complete assembly instructions. See to it that you're equipped with the necessary and right tools for the job. Protect your motorcycle around the working area. Cover up all sensitive parts with a cover or similar appropriate material.

During assembly:

Check all parts before, during and after each assembly step. Before assembly clean and degrease all associated components. Please take care during the assembly process that the motorbike does not get damaged or scratched. **Ensure that all bolts are tight and secured using an adhesive such as Loctite!** Ensure that you work in a relaxed and concentrated way. Mistakes happen easily and parts might get damaged.

After assembly:

The function of brake and shift levers must not be restricted by the assembly of the rearset. In case the function is influenced in any way, change the position of the restricting parts so that a perfect function is ensured.

Before each ride check:

- That brake- and shift levers are not damaged
- That brake- and shift levels perform flawlessly

Maintenance:

When cleaning our rearset, do not use any aggressive cleaners, just water with special motorbike cleaners. (In case of doubt check the result at a hidden spot). When cleaning with high-pressure cleaners keep enough distance from the rearset! Bearing parts must not be cleaned by high-pressure cleaners! After rides in rain or after general cleaning, the levers, as well as the bearing should periodically be greased and conserved with an oil spray (For example WD40).

Tightening torques:

- M8/M10 bolts: 20 Nm
- M6 bolts: 10 Nm
- M5 bolts: 5,5 Nm
- M4 bolts: 3 Nm

MONTAGEHILFE DEUTSCH

Wir empfehlen den An/Umbau unserer Zubehörprodukte durch eine Fachwerkstatt. Erfahrung/Fachwissen sind nicht durch nachstehende Anleitung zu ersetzen. Bitte sorgen Sie vor Beginn der Arbeiten an Ihrem Fahrzeug für einen sicheren Stand Ihres Motorrads. Dieses Produkt darf nur für jenen Motorradtyp verwendet werden, der auf der Verwendungsliste genannt wird. Versuchen Sie nicht dieses Produkt an einer anderen Motorradmarke, einem anderen Modell, einer anderen Type oder einem anderen Baujahr zu montieren.

Vor der Montage:

Bitte lesen Sie vor Montagebeginn die komplette Anleitung sorgfältig durch. Stellen Sie sicher, dass Sie alle notwendigen Werkzeuge besitzen und diese in tadellosem Zustand sind. Schützen Sie Ihr Motorrad im Arbeitsbereich. Decken Sie die empfindlichen Teile mit Decken oder sonstigen geeigneten Materialien ab.

Während der Montage:

Überprüfen Sie alle Teile vor, während und nach jedem Montageabschnitt. Reinigen und entfetten Sie alle Oberflächen der Teile vor der Montage. Bitte um Vorsicht während des Montagevorgangs, damit das Motorrad nicht beschädigt oder zerkratzt wird. Arbeiten Sie bitte entspannt und konzentriert. Es passieren sehr schnell Fehler oder Teile werden beschädigt.

Nach der Montage:

Die Funktion der Bremse und Schaltung darf durch die Montage der Fußrastenanlage nicht beeinträchtigt werden. Ist die Funktion beeinflusst, dann verändern Sie die Position der einschränkenden Bauteile so, dass die einwandfreie Funktionstüchtigkeit gewährleistet ist.

Prüfen vor jedem Fahrtantritt:

- Brems- und Schalthebel auf Beschädigungen
- die einwandfreie Funktion von Bremse und Schaltung

Pflege und Wartung:

Verwenden Sie zur Reinigung der Fußrastenanlage keine scharfen Reinigungsmittel, nur Wasser mit für Motorräder geeigneten Reinigungsmitteln (im Zweifelsfall das Reinigungsmittel an einer nicht sichtbaren Stelle zuerst auf Verträglichkeit prüfen). Reinigung mit Hochdruckreinigern nur in ausreichendem Abstand! Lagerstellen aussparen! Nach Fahrten im Regen bzw. nach der allgemeinen Reinigung sind die Hebel, sowie die Lagerstellen mit Ölspray (z.B. WD40) zu schmieren und zur konservieren.

Anzugsmomente:

- M8/M10 Schrauben: 20 Nm
- M6 Schrauben: 10 Nm
- M5 Schrauben: 5,5 Nm
- M4 Schrauben: 3 Nm

Übersicht rechts / Overview right

- 1: Fußraste / foot rest
- 2: Bremshebel / brake peg
- 3: Trägerplatte A / carrier plate A
- 4: Trägerplatte B / carrier plate B
- 5: Karbon Abdeckung / carbon cover
- 6: Grundplatte / base plate
- 7: Bremspumpe Adapter / brake pump adapter
- 8: Federspanner / spring tensioner
- 9: Distanzhülse A / spacer sleeve A
- 10: Distanzhülse B / spacer sleeve B
- 11: Bremslichtschalter Halter / brake light switch bracket

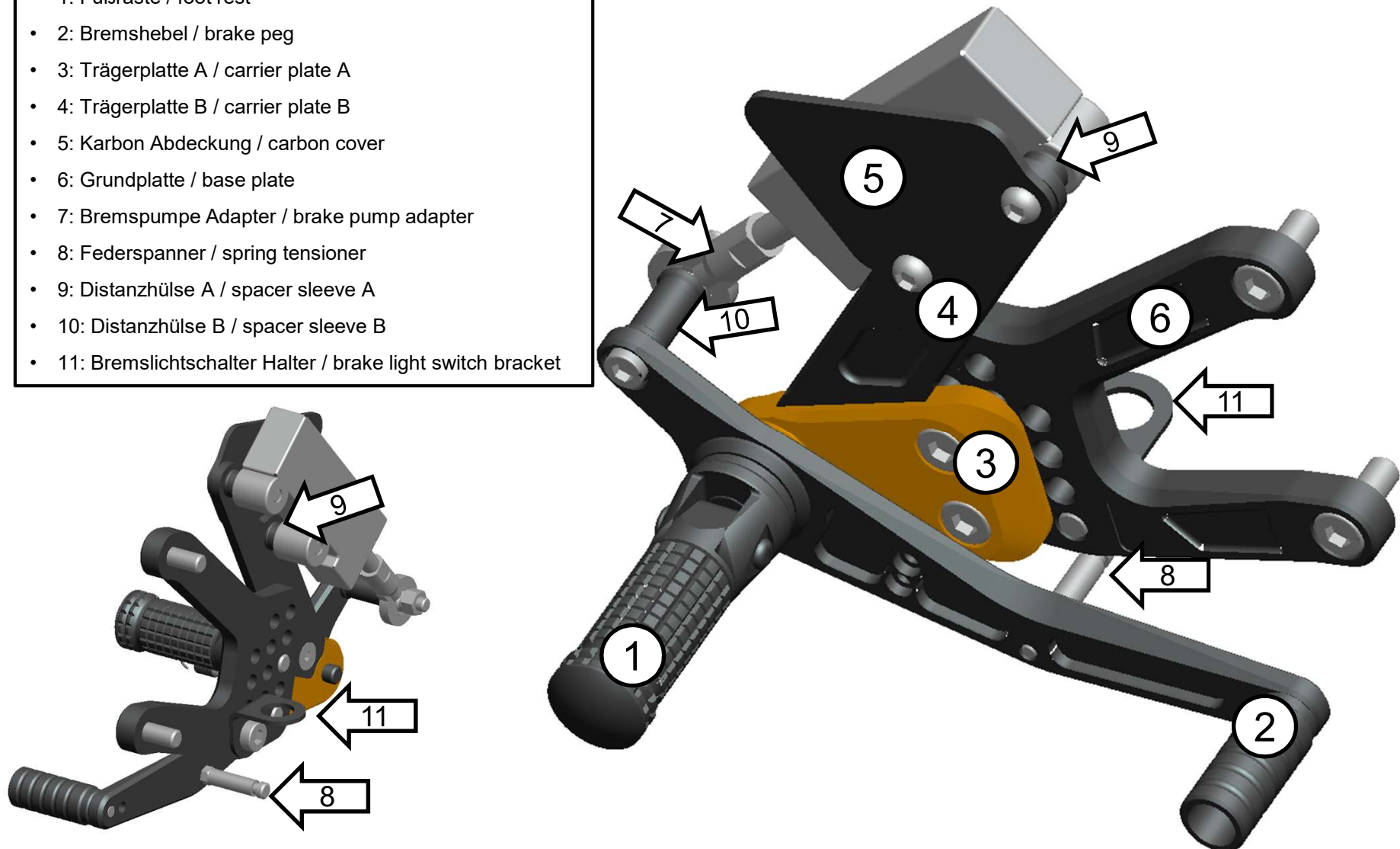

Übersicht links / Overview left

- 1: Fußraste / footrest
- 1a: Endkappe / plug
- 2: Schalthebel / shift lever
- 3: Schaltraste / toe peg
- 4: Kugelgelenkauge / ball joint
- 5: Schaltgestänge kurz / short shift rod
- 6: Schaltgestänge lang / long shift rod

- 7: Distanzhülse (6-10-9) mit Schraube (M6x35) / spacer sleeve (6-10-9) with bolt (M6x35)
- 8: Trägerplatte / carrier plate
- 9: Carbon Abdeckung / carbon cover
- 10: Grundplatte / base plate
- 11: Distanzhülse A / spacer sleeve A
- 12: Distanzhülse B / spacer sleeve B
- 13 Distanzhülse C / spacer sleeve C

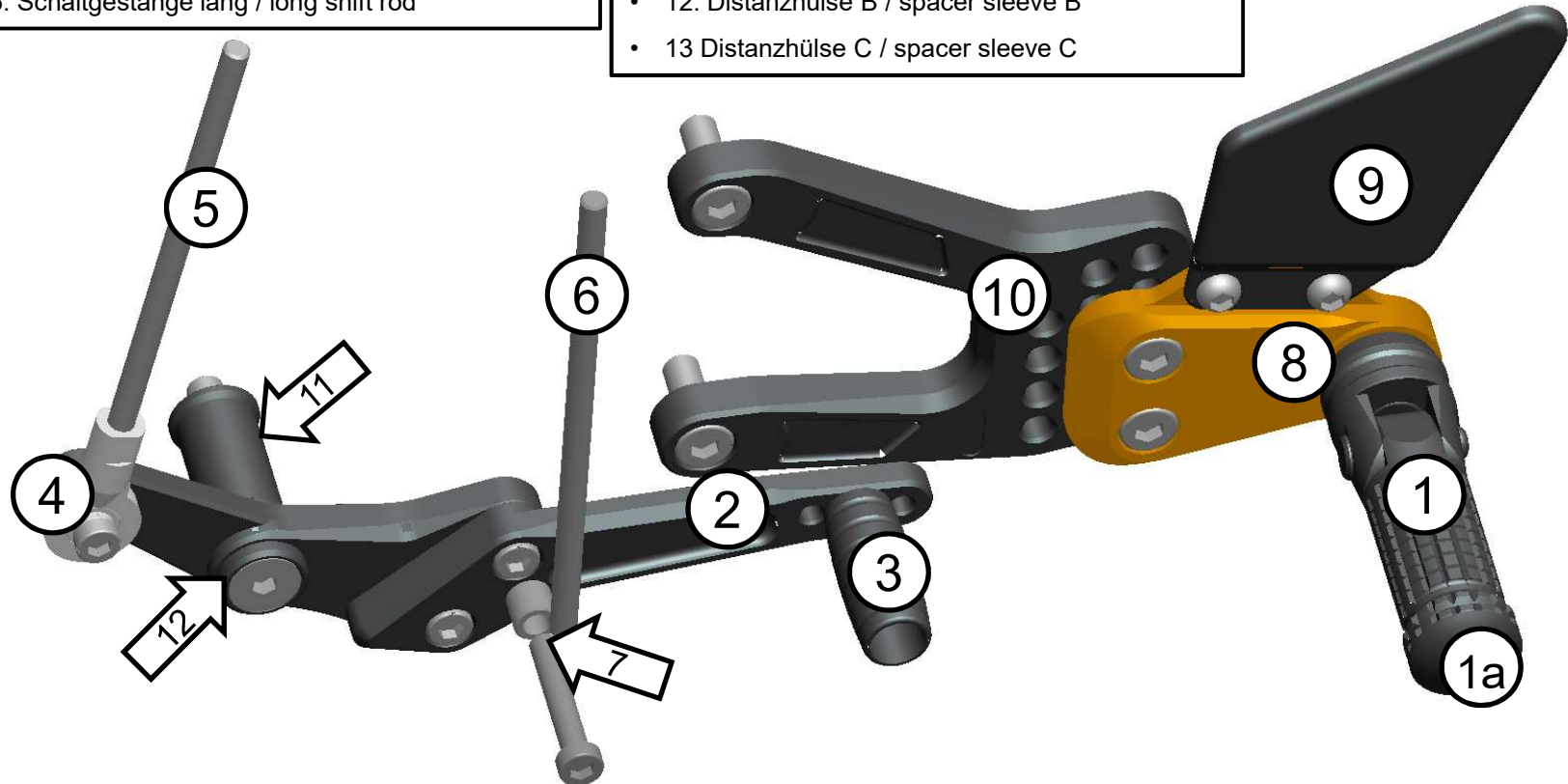

Montagehilfe Fußrasten / Installation instructions

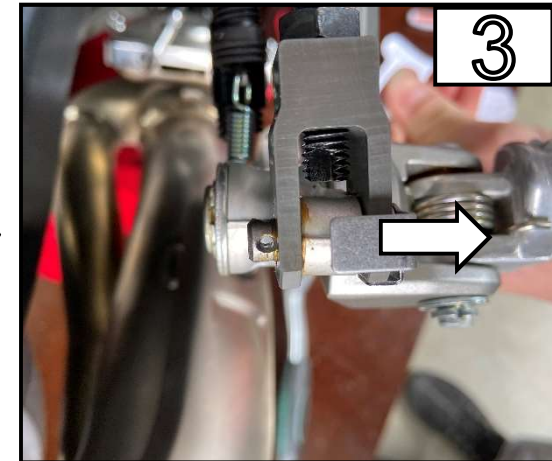
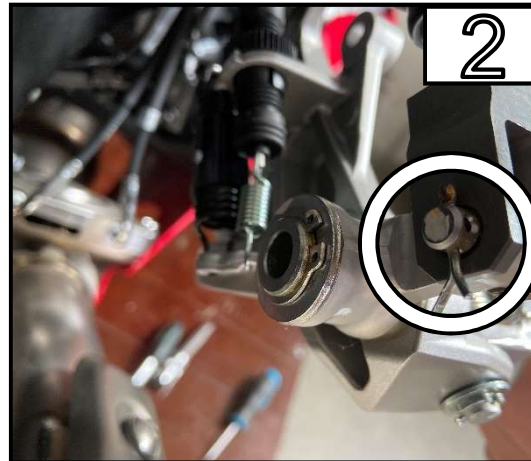
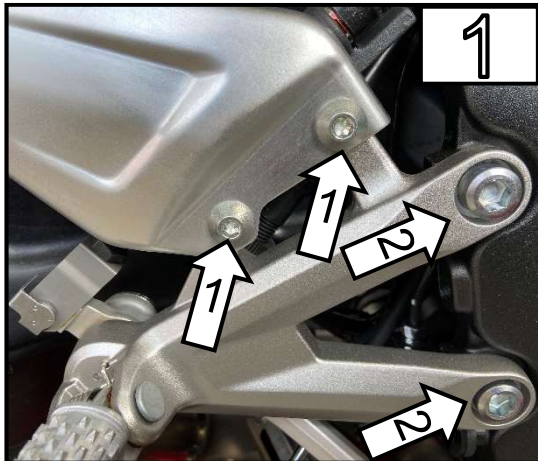

Entfernen Sie zuerst die Schrauben (1), welche den Bremszylinder an der Fußraste hält. Danach entfernen Sie die beiden Schrauben (2), die die Fußrasten am Motorrad hält. / First remove the bolts (1) that hold the brake cylinder to the footrest. Then remove the two bolts (2) that hold the footrest onto the motorcycle.

Öffnen Sie den Splint vorsichtig und entfernen Sie diesen / Carefully open the split pin and remove it

Entfernen Sie den Bolzen vom Bremspumpengestänge in Pfeilrichtung. / Remove the bolt from the brake pump linkage in the direction of the arrow

Montagehilfe Fußrasten / Installation instructions



Hängen Sie die Feder an der gezeigten Position aus und ziehen Sie die Bremslichtschalter nach oben heraus. Danach können Sie die Fußrastenanlage vom Motorrad entfernen. /
Unhook the spring at the position shown and pull the brake light switch up and out. Now you can remove the footrest system from the motorcycle

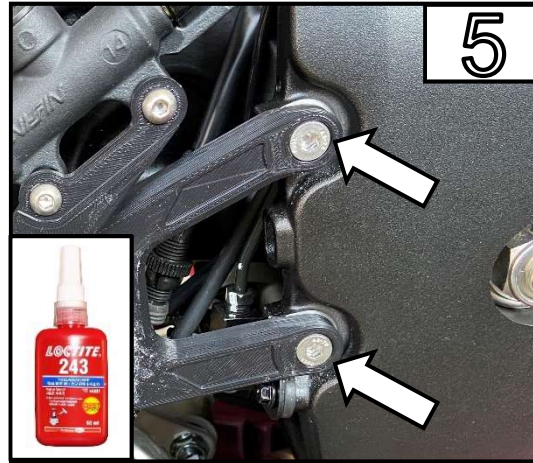

Montieren Sie die Fußrastenanlage an den originalen Anschraubpunkten. Verwenden Sie hier Schraubensicherung (z.B: Loctite 243) /
Install the rearset onto the original bolt points. Make sure you use a bolt adhesive (e.g: Loctite 243)

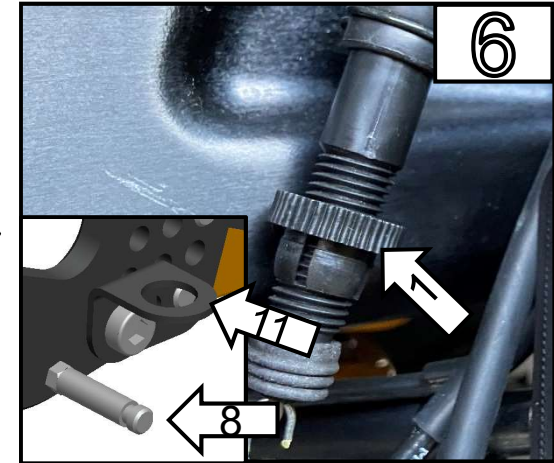

Führen Sie den Bremslichtschalter (1) in die Halterung (Bauteil 11) ein und hängen Sie die Feder in den Federspanner (Bauteil 8) ein. /
Insert the brake light switch (1) into the bracket (item 11) and hook the spring onto the spring tensioner (item 8).

Montagehilfe Fußrasten / Installation instructions

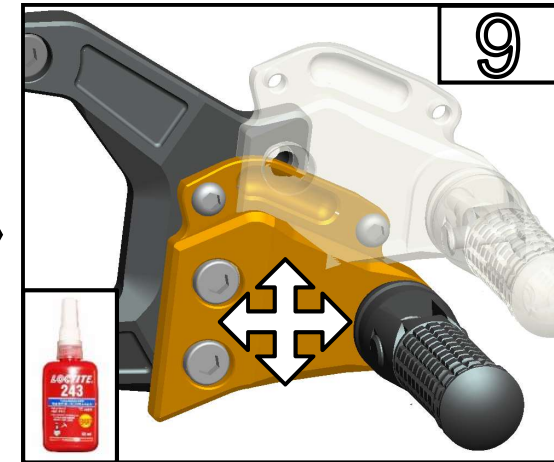
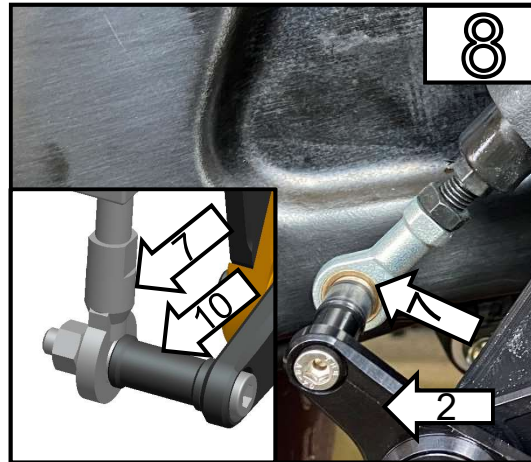
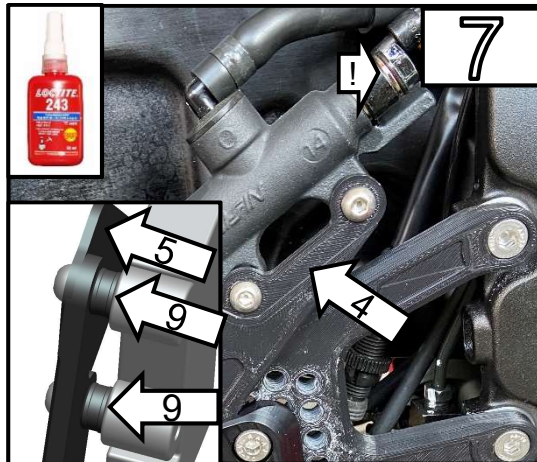

Befestigen Sie den Bremszylinder an der Trägerplatte (Bauteil 4) mit beide Distanzhülsen (Bauteil 9) zwischen Trägerplatte und Bremszylinder, montieren Sie hier ebenfalls die Carbon Abdeckung (Bauteil 5). Verwenden Sie hier wieder Schraubensicherung. Je nach Position, Bremschlauch leicht lösen und verdrehen/

Mount the brake cylinder to the carrier bracket (item 4) along with both spacer sleeves (item 9) place between the carrier and brake cylinder and then the carbon cover (item 5) on top of the carrier, use bolt adhesive.

Depending on the setting, slightly loosen the brake line and adjust accordingly.

Verbinden Sie den Bremshebel (Bauteil 2) mit dem Bremspumpen Adapter (Bauteil 7). Verwenden Sie hier die Distanzhülse (Bauteil 10). Für die Einstellung der Hebelposition siehe letzte Seite unter den Einstellmöglichkeiten. /

Connect the brake lever (item 2) with the brake pump eyelet (item 7) using the spacer sleeve (item 10). To adjust the lever position, refer to the settings options.

Für die Einstellung der Position der Fußrasten siehe letzte Seite unter Einstellmöglichkeiten. Achten Sie später darauf nach Findung der passenden Einstellung auch hier wieder Schraubensicherung zu verwenden. /

To adjust the position of the foot pegs, refer to the settings options. Make sure to use bolt adhesive after finding your preferred setting

Montagehilfe Fußrasten / Installation instructions

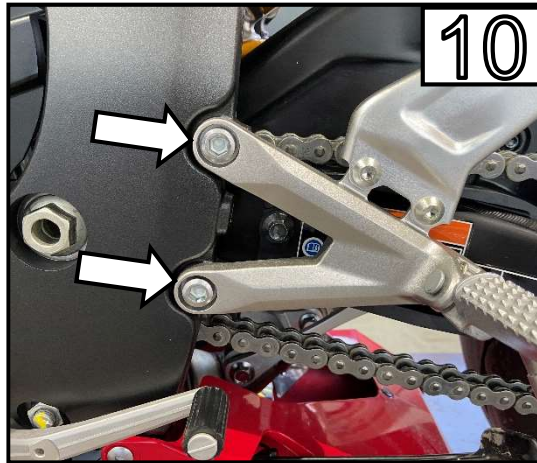

Demontieren Sie die originale linke Fußrastenanlage. Entfernen Sie dazu die beiden im Bild gezeigten Schrauben. /
Dismantle the original left side footrest system. To do this, remove the two bolts shown in the picture

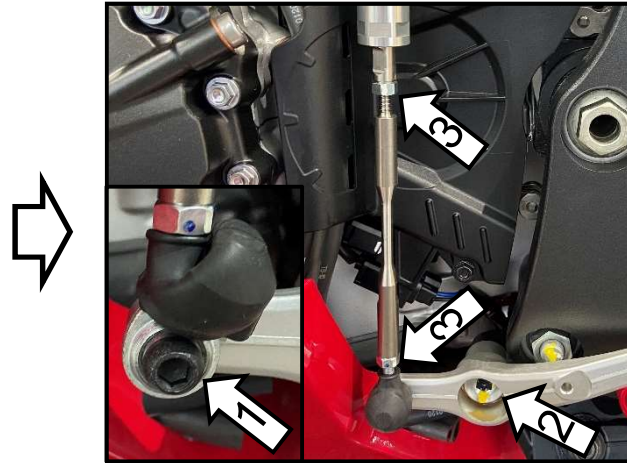

Entfernen Sie die Schraube (1) des Schaltgestänges und danach die Schraube des Schalthebels (2). Lösen Sie im Anschluss die Kontermuttern (3) des Schaltgestänges. Entfernen Sie dann alle Bauteile vom Motorrad. /
Remove the bolt (1) from the shift linkage and then the bolt from the shift lever (2). Then loosen the lock nuts (3) on the shift linkage. Then remove all components from the motorcycle.



Montieren Sie den Schalthebel am Motorrad. Verwenden Sie hier die mitgelieferten Distanzhülsen (Bauteil 11 & 12). Achten Sie darauf, dass die Distanzhülse (Bauteil 11) mit der Seite (mit stufe) wie im Bild links oben gezeigt zum Lager steht. Verwenden Sie hier wieder Schraubensicherung. /
Mount the shift lever onto the motorcycle. Use the supplied spacer sleeves (items 11 & 12). Make sure that the spacer sleeve (item 11) is facing the bearing as shown in the picture on the top left (bearing race is raised). Use bolt adhesive here again.

Montagehilfe Fußrasten / Installation instructions

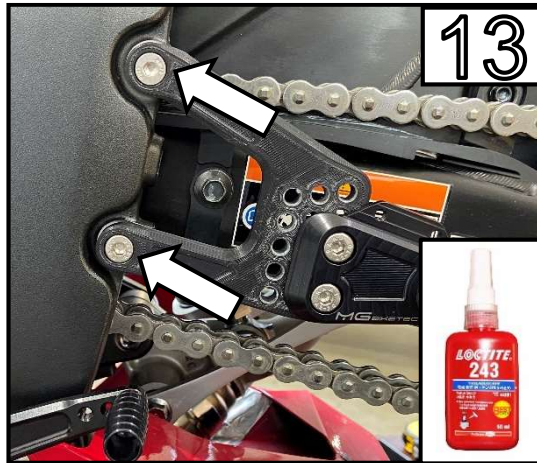

Montieren Sie die Fußrastenanlage an den originalen Anschraubpunkten. Verwenden Sie hier Schraubensicherung (z.B: Loctite 243) /
 Install the rearset onto the original points. Make sure you use bolt adhesive (e.g: Loctite 243)



Für die Einstellung der Position der Fußrasten siehe letzte Seite unter Einstellmöglichkeiten. Achten Sie später darauf nach Findung der passenden Einstellung auch hier wieder Schraubensicherung zu verwenden. /
 To adjust the position of the foot pegs, refer to the settings options. Make sure to use bolt adhesive after finding your preferred setting

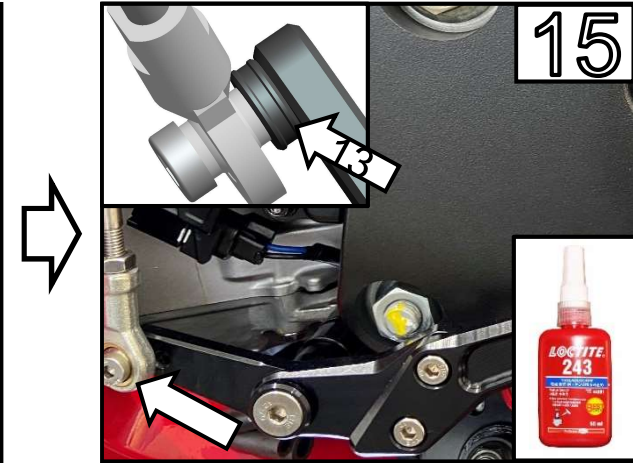

(Für Umkehrschaltung überspringen Sie diesen Schritt). Montieren Sie die kürzere Gewindestange (Bauteil 5) mit den Kontermutter Schaltautomat oben und unten mit dem Kugelgelenk samt Kontermutter am Schalthebel. Verwenden Sie die beigelegte Distanzhülse (Bauteil 13). Verwenden Sie hier wieder Schraubensicherung. /
 (For reverse shifting, skip this step). Install the short shift rod (item 5) with the lock nut onto the automatic shifter and with the ball joint & lock nut onto the shift lever. Use supplied spacer sleeve (item 13). Use bolt adhesive here again.

Montagehilfe Fußrasten / Installation instructions

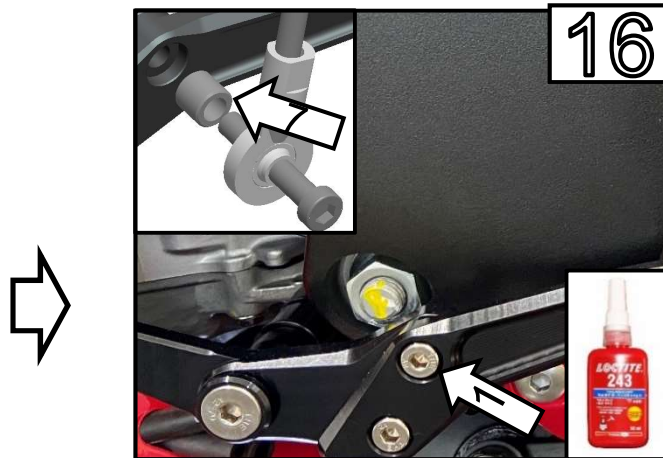

Für die Umkehrschaltung entfernen sie die markierte Schraube (1). Montieren Sie die längere Gewindestange (Bauteil 6) mit den Kontermutter Schaltautomat oben und unten mit dem Kugelgelenk samt Kontermutter am Schalthebel und bauen sie die beigelegte Distanzhülse und Schraube (Bauteil 7) ein wie im kleinen Bild links oben gezeigt wird. Verwenden Sie hier wieder Schraubensicherung. /

To set up reverse shifting, remove the marked bolt (1) Install the longer shift rod (item 6) with the lock nut onto the automatic shifter and with the ball joint & nut onto the shift lever and install the supplied spacer sleeve and bolt (item 7) as shown in the picture top left. Use bolt adhesive again

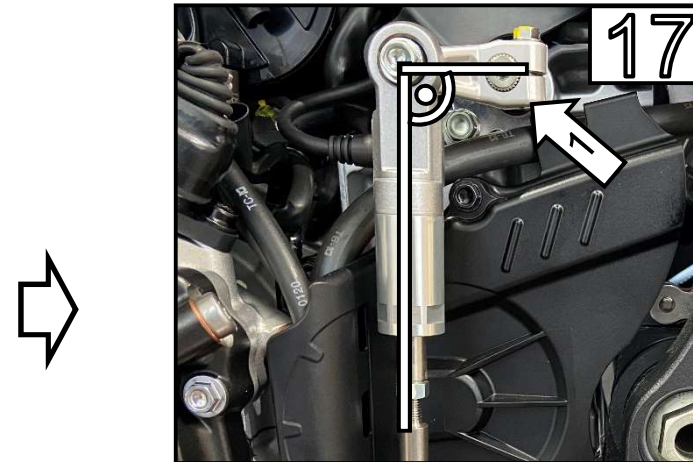

Achten Sie darauf bei der Montage, dass das Verhältnis zwischen Schaltautomat und Schalthebel (1) auf der Getriebeschaltwelle im rechten 90° Winkel steht. Sollte das nicht der Fall sein, korrigieren Sie den Abstand über die Gewindestange (danach wieder fixieren mit Kontermutter) oder öffnen Sie die Schraube bei der Schalthebel und ändern Sie die Position. (danach wieder fixieren) /

During assembly, make sure that the relationship between the shift lever and the shift bracket (1) on the gearbox shaft is at 90° right angles. If this is not the case, correct the distance by means of adjusting the length of the shift rod or loosen the bolt and reposition the shift bracket. (Make sure to lock & tighten everything again!)

Einstellmöglichkeiten / Setting options

8 verschiedene Einstellmöglichkeiten /
8 different setting options



Beide Schrauben lösen /
Loosen both bolts

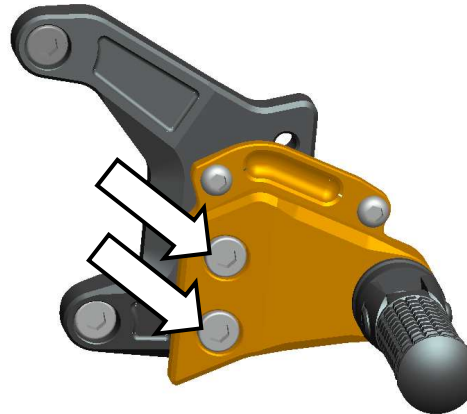

Auf gewünschte Position ändern /
Adjust to your preferred position



Bremshebelposition über
Kugelgelenkauge (Pfeil 1) einstellen /
Adjust the brake lever position via the
ball joint (arrow 1)

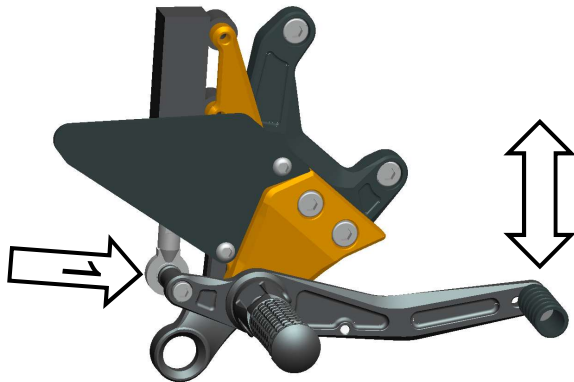

Schalthebelposition über Schaltgestänge
(Pfeil 2) einstellen /
Adjust the shift lever position via the shift
rod (arrow 2)

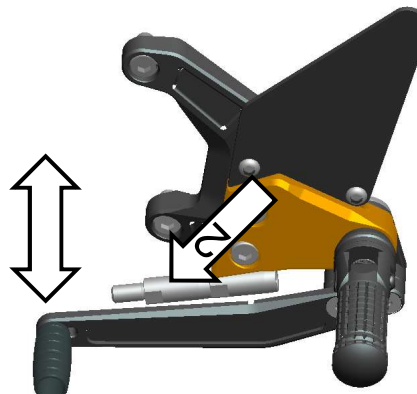

Schalt & Bremsraste 10mm einstellbar /
toe peg & brake peg 10mm adjustable

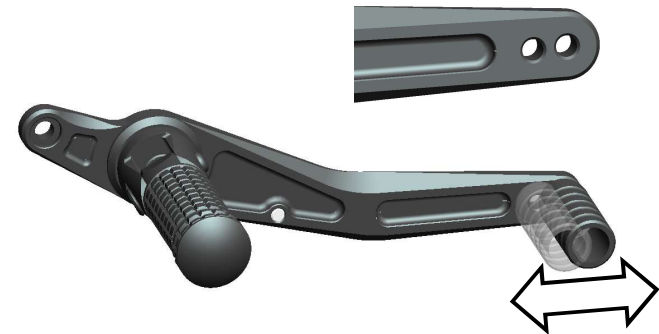

Einstellpositionen / adjustment positions

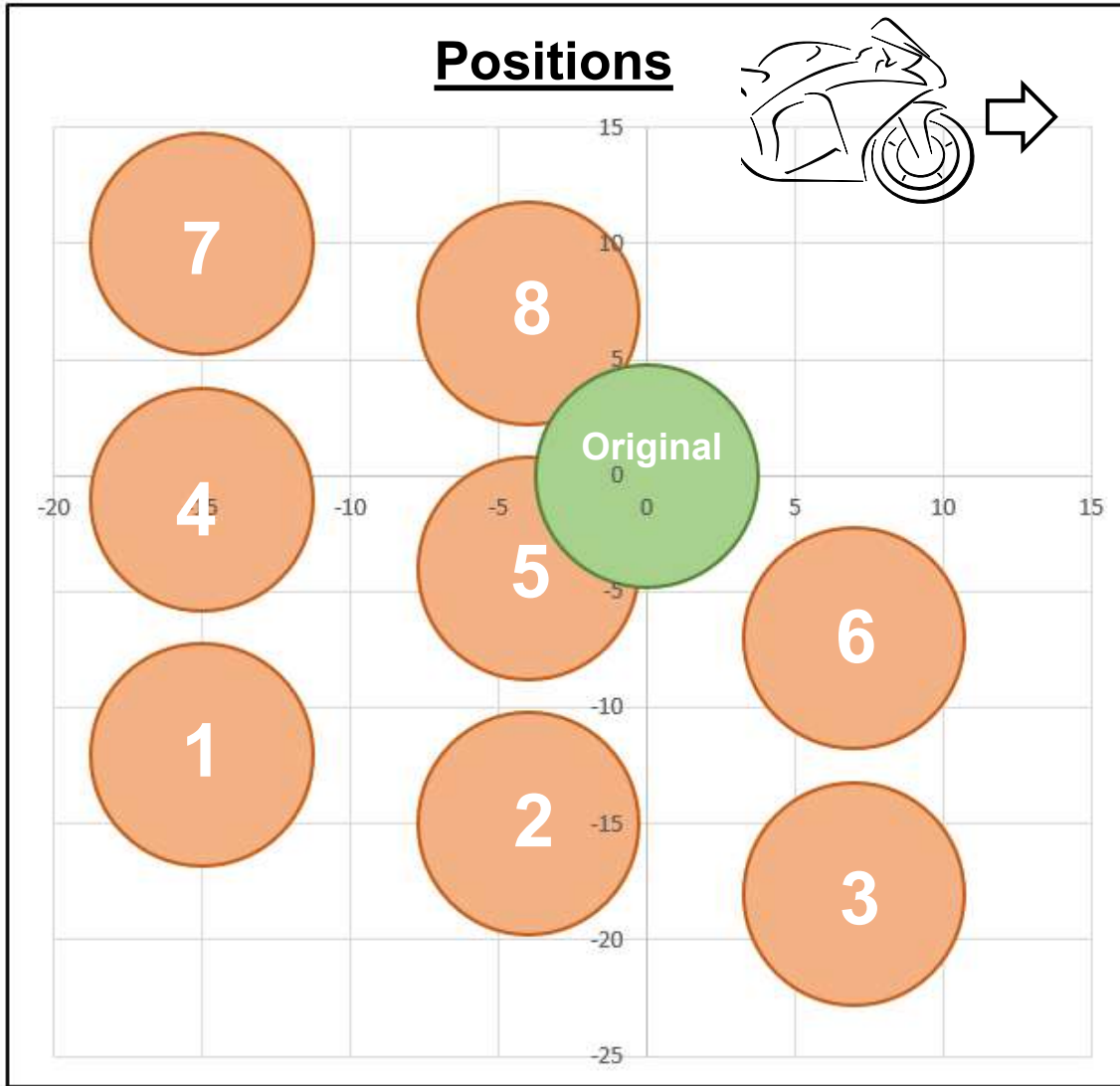

Position	mm ↔	mm ↕
original	0	0
1	-15	-12
2	-3	-15
3	7	-17
4	-15	-1
5	-4	-4
6	7	-7
7	-15	10
8	-4	7

