

# Montagehilfe Fußrasten / Rearset installation instructions

25x0 914513 / 25xx 914517

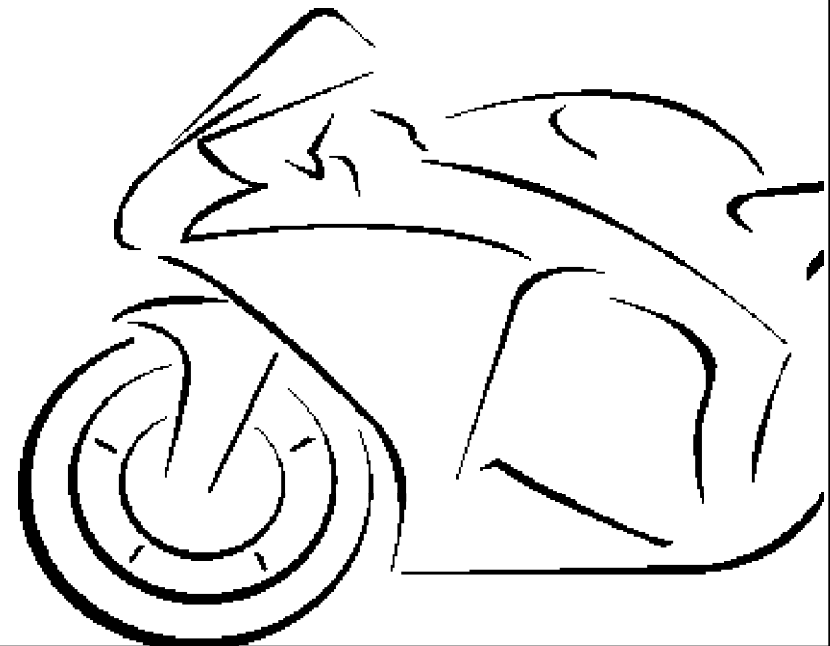

*ENGINEERED EXPERTISE*

Triumph Street Triple ab / from 2013

**MG**  
BIKETEC

# Montagehilfe Fußrasten / Installation instructions



## INSTALLATION TIPS ENGLISH

Congratulations on your purchase. We recommend having the upgrade with our components done at an authorized service centre. The assembly instructions can't replace experience and expertise. Before starting to work on your motorbike, please check if it is in a stable and firm position. This component is only meant for the motorbike indicated on the label. Don't try to mount it on a motorbike of any other brand, model, type or year of manufacture.

### Before assembly:

Before assembly, make sure to carefully read the complete assembly instructions. See to it that you're equipped with the necessary and right tools for the job. Protect your motorcycle around the working area. Cover up all sensitive parts with a cover or similar appropriate material.

### During assembly:

Check all parts before, during and after each assembly step. Before assembly clean and degrease all associated components. Please take care during the assembly process that the motorbike does not get damaged or scratched. **Ensure that all bolts are tight and secured using an adhesive such as Loctite!** Ensure that you work in a relaxed and concentrated way. Mistakes happen easily and parts might get damaged.

### After assembly:

The function of brake and shift levers must not be restricted by the assembly of the rearset. In case the function is influenced in any way, change the position of the restricting parts so that a perfect function is ensured.

### Before each ride check:

- That brake- and shift levers are not damaged
- That brake- and shift levels perform flawlessly

### Maintenance:

When cleaning our rearset, do not use any aggressive cleaners, just water with special motorbike cleaners. (In case of doubt check the result at a hidden spot). When cleaning with high-pressure cleaners keep enough distance from the rearset! Bearing parts must not be cleaned by high-pressure cleaners! After rides in rain or after general cleaning, the levers, as well as the bearing should periodically be greased and conserved with an oil spray (For example WD40).

### Tightening torques:

- M8/M10 bolts: 20 Nm
- M6 bolts: 10 Nm
- M5 bolts: 5,5 Nm
- M4 bolts: 3 Nm

## MONTAGEHILFE DEUTSCH

Wir empfehlen den An/Umbau unserer Zubehörprodukte durch eine Fachwerkstatt. Erfahrung/Fachwissen sind nicht durch nachstehende Anleitung zu ersetzen. Bitte sorgen Sie vor Beginn der Arbeiten an Ihrem Fahrzeug für einen sicheren Stand Ihres Motorrads. Dieses Produkt darf nur für jenen Motorradtyp verwendet werden, der auf der Verwendungsliste genannt wird. Versuchen Sie nicht dieses Produkt an einer anderen Motorradmarke, einem anderen Modell, einer anderen Type oder einem anderen Baujahr zu montieren.

### Vor der Montage:

Bitte lesen Sie vor Montagebeginn die komplette Anleitung sorgfältig durch. Stellen Sie sicher, dass Sie alle notwendigen Werkzeuge besitzen und diese in tadellosem Zustand sind. Schützen Sie Ihr Motorrad im Arbeitsbereich. Decken Sie die empfindlichen Teile mit Decken oder sonstigen geeigneten Materialien ab.

### Während der Montage:

Überprüfen Sie alle Teile vor, während und nach jedem Montageabschnitt. Reinigen und entfetten Sie alle Oberflächen der Teile vor der Montage. Bitte um Vorsicht während des Montagevorgangs, damit das Motorrad nicht beschädigt oder zerkratzt wird. Arbeiten Sie bitte entspannt und konzentriert. Es passieren sehr schnell Fehler oder Teile werden beschädigt.

### Nach der Montage:

Die Funktion der Bremse und Schaltung darf durch die Montage der Fußrastenanlage nicht beeinträchtigt werden. Ist die Funktion beeinflusst, dann verändern Sie die Position der einschränkenden Bauteile so, dass die einwandfreie Funktionstüchtigkeit gewährleistet ist.

### Prüfen vor jedem Fahrtantritt:

- Brems- und Schalthebel auf Beschädigungen
- die einwandfreie Funktion von Bremse und Schaltung

### Pflege und Wartung:

Verwenden Sie zur Reinigung der Fußrastenanlage keine scharfen Reinigungsmittel, nur Wasser mit für Motorräder geeigneten Reinigungsmitteln (im Zweifelsfall das Reinigungsmittel an einer nicht sichtbaren Stelle zuerst auf Verträglichkeit prüfen). Reinigung mit Hochdruckreinigern nur in ausreichendem Abstand! Lagerstellen aussparen! Nach Fahrten im Regen bzw. nach der allgemeinen Reinigung sind die Hebel, sowie die Lagerstellen mit Ölspray (z.B. WD40) zu schmieren und zur konservieren.

### Anzugsmomente:

- M8/M10 Schrauben: 20 Nm
- M6 Schrauben: 10 Nm
- M5 Schrauben: 5,5 Nm
- M4 Schrauben: 3 Nm

# Übersicht rechts / Overview right

- 1: Fußraste / footrest
- 2: Bremshebel / brake lever
- 3: Bremsraste / brake peg
- 4: Trägerplatte A / carrier plate A
- 5: Trägerplatte B / carrier plate B
- 6: Carbon Abdeckung / carbon cover
- 7: Grundplatte / base plate
- 8: Kugelgelenkauge / ball joint
- 9: Federspanner / spring tensioner
- 10: Bremssensor Aufnahme / brake sensor bracket
- 11: Distanzhülse A / spacer sleeve A
- 12: Distanzhülse B / spacer sleeve B
- 13: Distanzhülse C / spacer sleeve C
- 14: Auspuffhalter / exhaust bracket
- 15: Hülse Aufpuffhalter / exhaust bracket sleeve

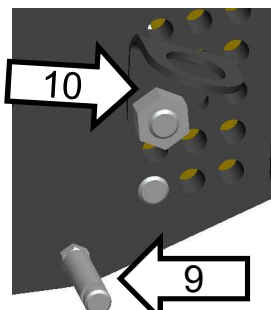
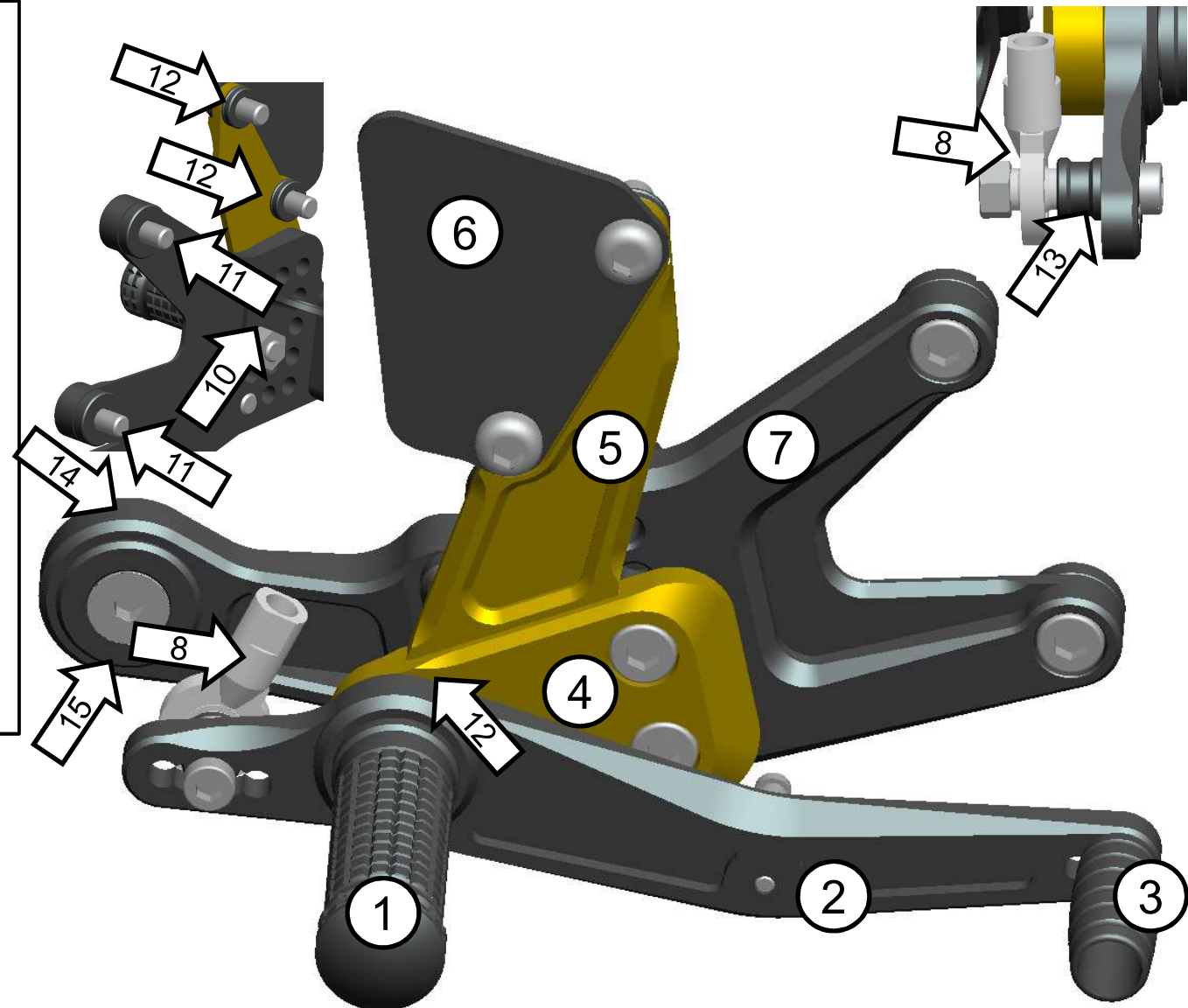

# Übersicht links / Overview left

- 1: Fußraste / foot rest
- 2: Schalthebel / shift lever
- 3: Schaltraste / toe peg
- 4: Kugelgelenklager / ball joint
- 5: Trägerplatte / carrier plate
- 6: Carbon Abdeckung / carbon cover
- 7: Grundplatte / base plate
- 8: Distanzhülse A / spacer sleeve

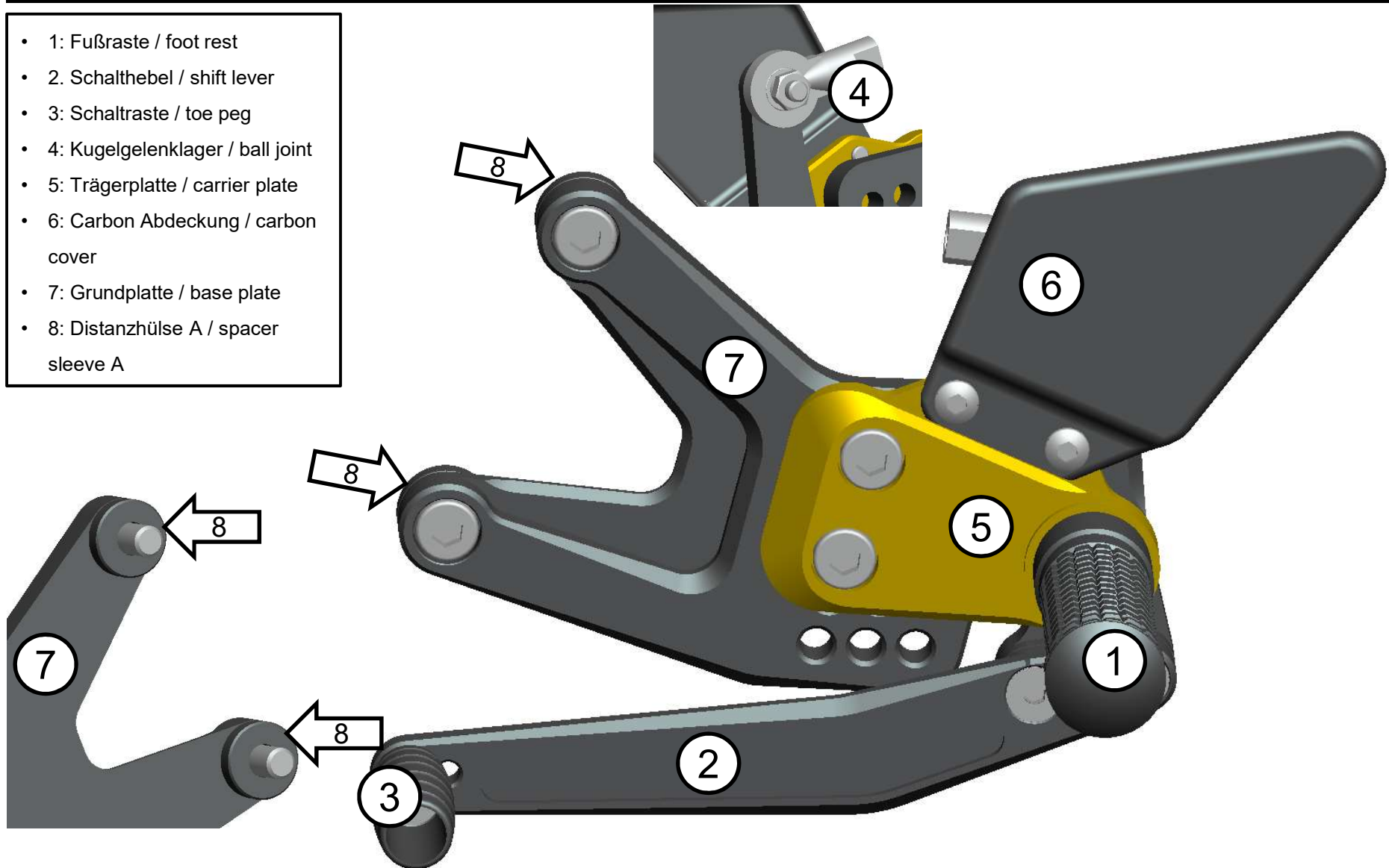

## Demontage Fußrasten rechts / disassemble the right-side

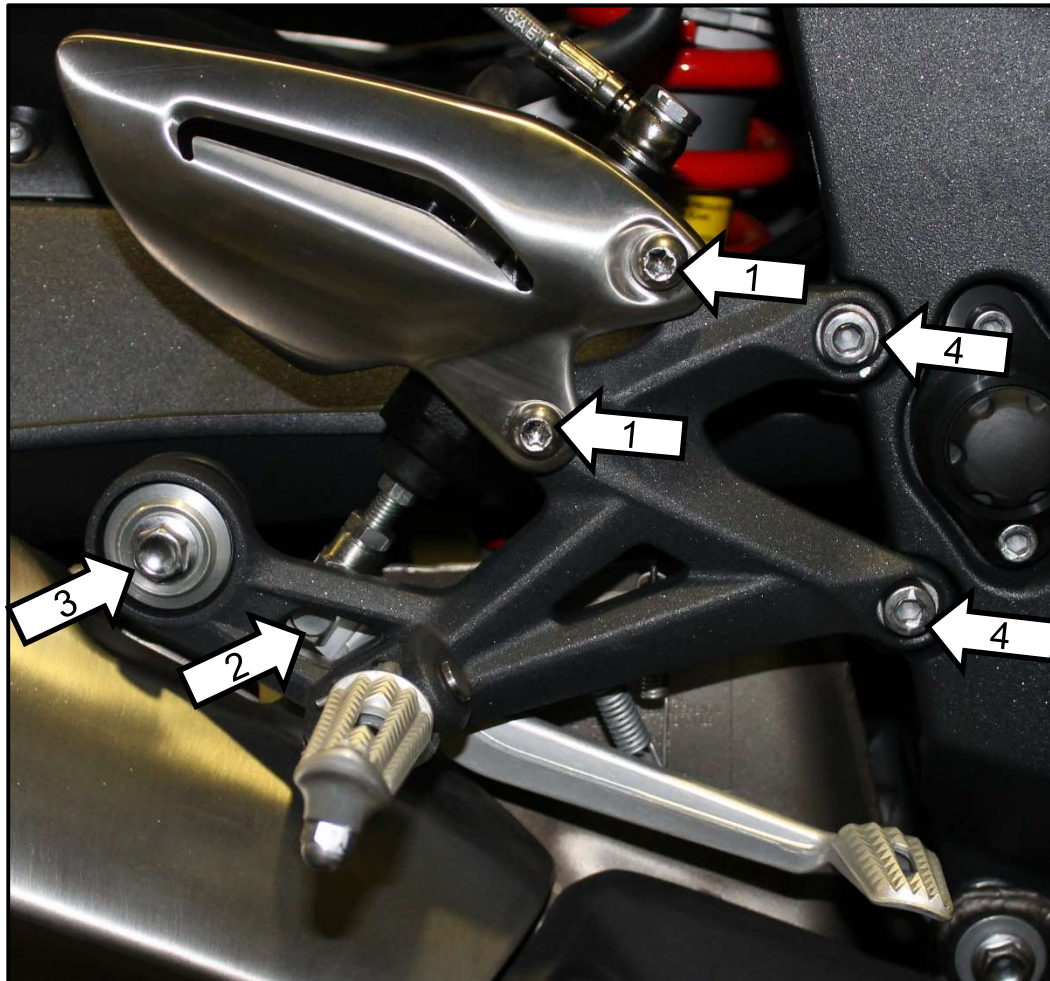

- Entfernen Sie die beiden Schrauben (Pfeil 1) an der der Bremszylinder auf der Fußrasten Anlage befestigt ist /
- Remove the two bolts (arrow 1) to which the brake cylinder is attached to the footrest system

- Öffnen Sie die Verbindung bei der Aufnahme des Bremsdruckstiftes (Pfeil 2) und ziehen Sie den Bolzen heraus. Danach entfernen Sie den Bremslichtsensor./
- Open the connection at the lower end of the brake cylinder rod (arrow 2) and remove the bolt. Then remove the brake light sensor

- Entfernen Sie die Schraube (Pfeil 3) wo der Auspuff an der Anlage befestigt ist. /
- Remove the bolt (arrow 3) where the exhaust is attached to the footrest system.

- Entfernen Sie die beiden Schrauben der originalen Fußrasten Anlage wie im Bild (Pfeil 4) gezeigt wird und nehmen Sie die Anlage vom Motorrad ab /
- Remove the two bolts of the original footrest system as shown in the picture (arrow 4) and remove the system from the motorcycle

## Demontage Fußrasten links / disassemble the left-side

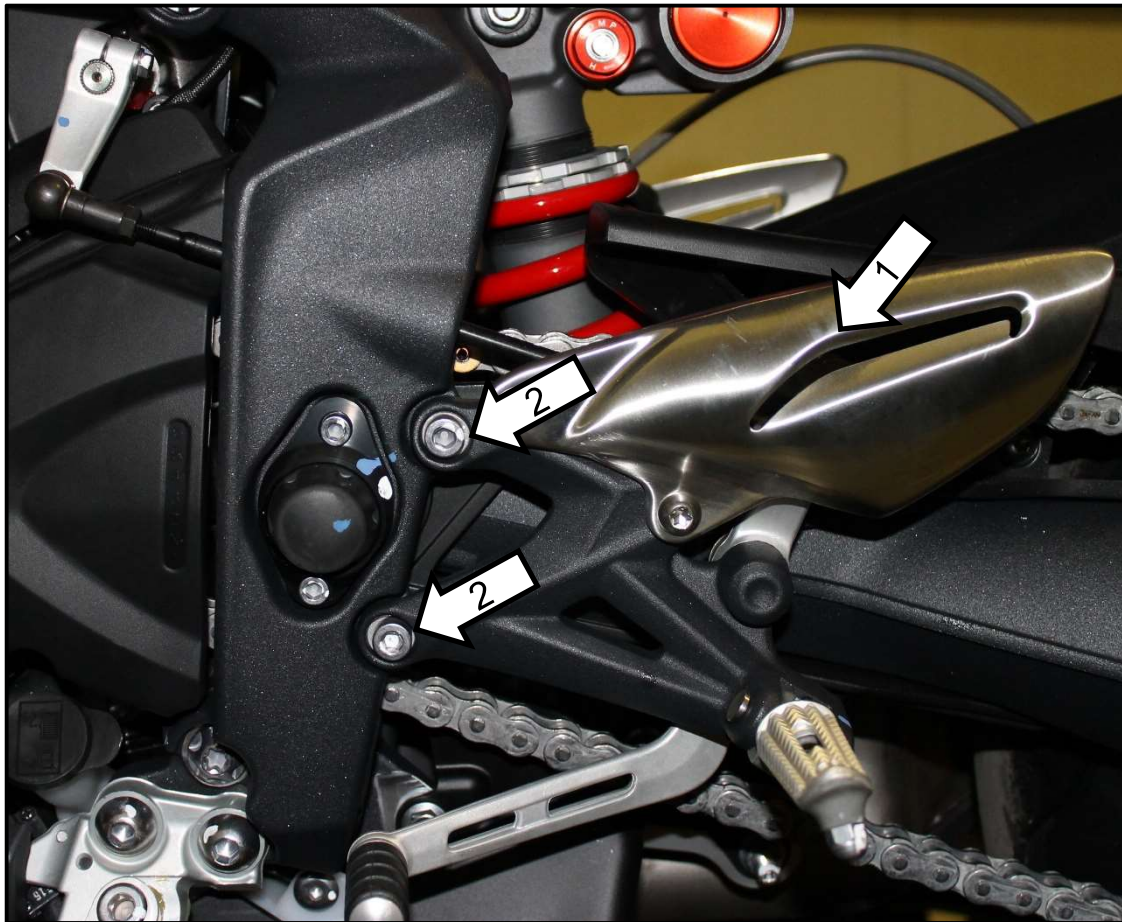

- Entfernen Sie die Schraube des Schalthebels wie im Bild (Hinter dem Fersenschutz – nicht sichtbar im Bild) (Pfeil 1) gezeigt wird. /
- Remove the bolt of the shift lever as shown in the picture (Behind the heel guard) (arrow 1).

- Entfernen Sie die beiden Schrauben der originalen Fußrasten Anlage wie im Bild (Pfeil 2) gezeigt wird und entfernen Sie den demontierten Teil. /
- Remove the two bolts of the original footrest system as shown in the picture (arrow 2) and remove the dismantled part.

# Montagehilfe Fußrasten / Installation instructions

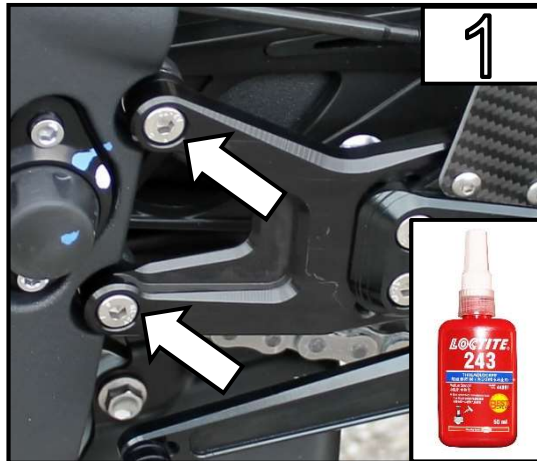

Zur Montage der linken Seite der Fußrastenanlage befestigen Sie die Grundplatte (Bauteil 7) mit den beigelegten Schrauben. Verwenden Sie hier Schraubensicherung (z.B: Loctite 243). / To assemble the left side of the rearset system, fasten the base plate (component 7) with the 2 bolts provided. Use a bolt adhesive (e.g. Loctite 243).

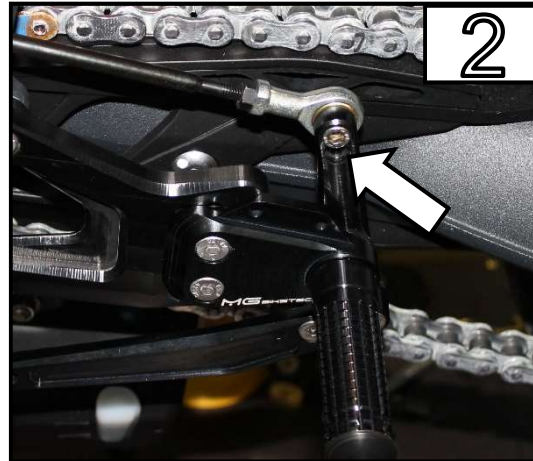

Entfernen Sie den vormontierte Carbon Abdeckung (Bauteil 6) und befestigen Sie das originale Schaltgestänge am Schalthebel. / Remove the pre-mounted carbon cover (component 6) and attach the original shift linkage to the shift lever.



Befestigen Sie die zuvor abmontierte Carbon Abdeckung (Bauteil 6) wieder an der Fußrastenanlage. Verwenden Sie hier Schraubensicherung (z.B: Loctite 243). / Mount the previously removed carbon cover (component 6) to the rearset. Use a bolt adhesive (e.g. Loctite 243).

# Montagehilfe Fußrasten / Installation instructions

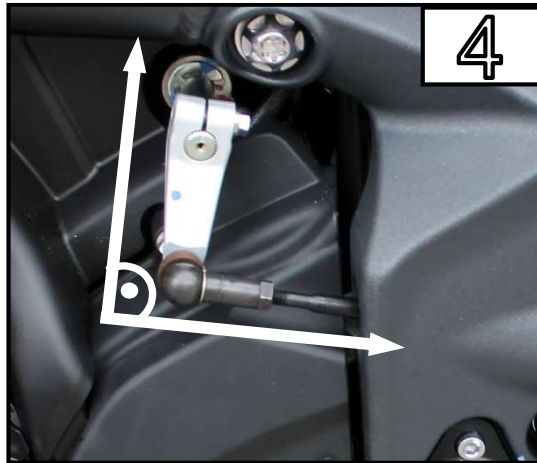

Achten Sie darauf das zwischen Schaltklausel und Schaltgestänge ein rechter Winkel ist. /  
Make sure that there is a 90° degree angle between the output shaft and shift rod.

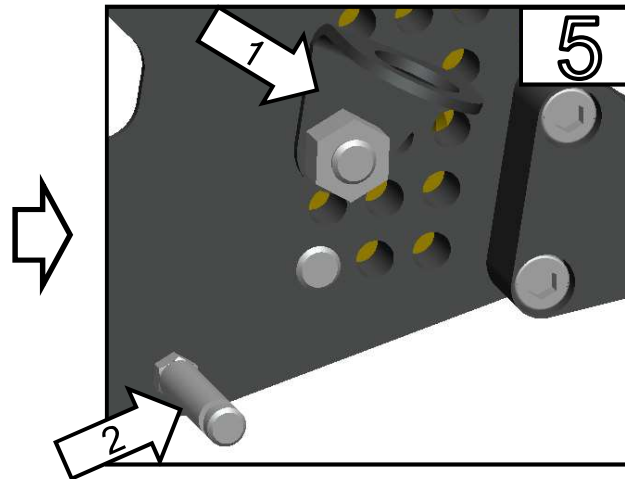

Nehmen Sie jetzt die rechte Fußrastenseite und führen Sie den Bremslichtschalter in vorgesehene Halterung (Pfeil 1) und hängen Sie die Feder unten ein (Pfeil 2). Achten Sie darauf, dass der Bremslichtschalter bei Nicht-Betätigung nicht ausgelöst wird aber bereits bei leichtem drücken er auslöst. (Zündung einschalten und Bremslicht hinten überprüfen ! ). /  
Now take the right side of the rearset and guide the brake light switch into the provided bracket (arrow 1) and hang the spring in at the lower pin (arrow 2). Make sure that the brake light switch is not triggered when it is not operated, instead it should trigger when the brake peg is lightly pressed. (Switch on the ignition and check the rear brake light!).



Befestigen Sie die Fußrastenanlage mit der Grundplatte (Bauteil 7) und den beigelegten Schrauben an den originalen Anschraubpunkten. Verwenden Sie hier Schraubensicherung (z.B: Loctite 243). /  
Fasten the right side rearset system with the base plate (component 7) using the supplied bolts at the original mounting points. Use a bolt adhesive (e.g. Loctite 243).



# Montagehilfe Fußrasten / Installation instructions

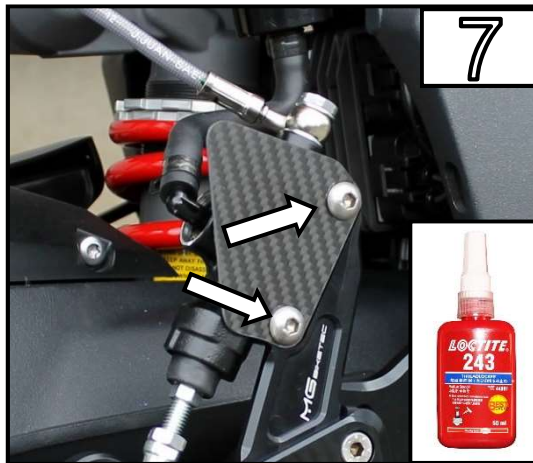

Befestigen Sie die Bremspumpe an der Trägerplatte B (Bauteil 5). Geben Sie dazwischen die mitgelieferten Distanzhülsen (Bauteil 12) hinzu. Verwenden Sie hier Schraubensicherung (z.B: Loctite 243). /  
 Fasten the brake cylinder to the carrier plate B (component 5). Position the supplied spacer sleeves (component 12) in between the brake cylinder and carrier. Use a bolt adhesive (e.g. Loctite 243).

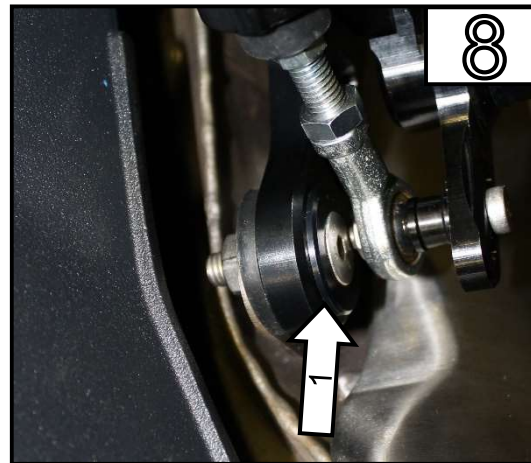

Befestigen Sie den Auspuff am Auspuffhalter (Bauteil 14) der Fußrastenanlage. Verwenden Sie hier die beigelegte Scheibe (Pfeil 1) (Bauteil 15). /  
 Attach the exhaust to the exhaust bracket (component 14) of the rearset. Use the enclosed washer (arrow 1) (component 15)

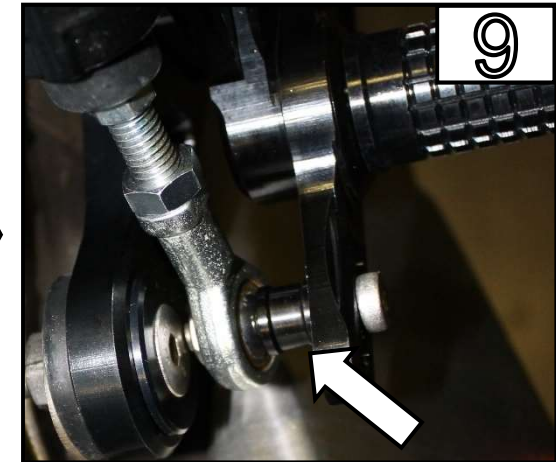

Verbinden Sie den Bremsdruckstift mit dem Kugelgelenkauge (Bauteil 8) und verbinden Sie dieses mit dem Bremshebel. Geben Sie dazwischen die Distanzhülse (Bauteil 13) bei. /  
 Connect the brake cylinder rod to the ball joint (component 8) and connect it to the brake lever. Add the spacer sleeve (component 13) in between the ball joint and lever.



**! WICHTIG !**  
 Sie müssen den Schlauch leicht gegen den Uhrzeigersinn drehen  
  
**! IMPORTANT !**  
 You must turn the hose slightly counterclockwise

# Einstellmöglichkeiten / Setting options:

9 verschiedene Einstellmöglichkeiten /  
9 different setting options

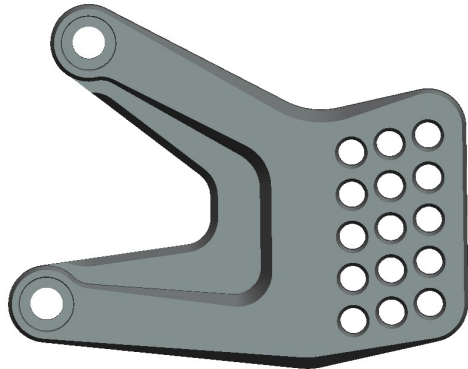

Beide Schrauben lösen /  
Loosen both bolts

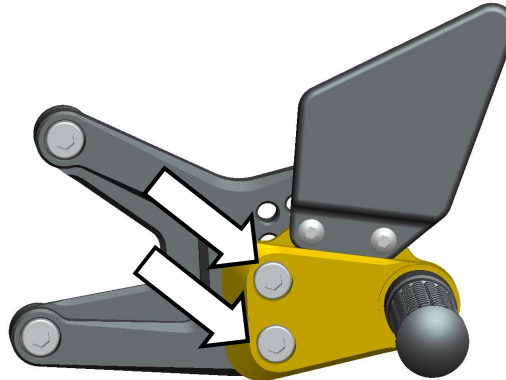

Auf gewünschte Position ändern /  
Adjust to your preferred position

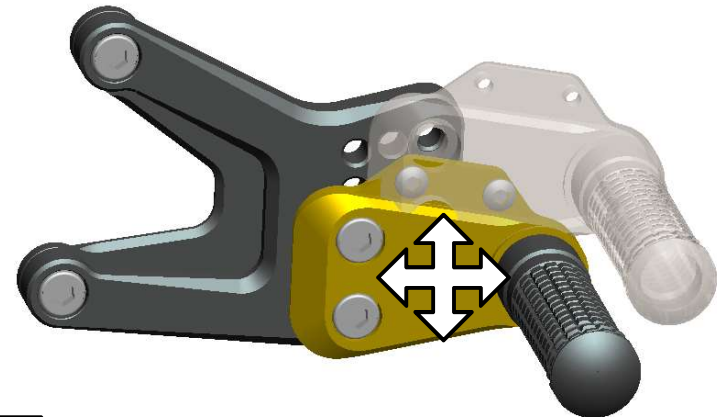

Bremshebelposition über  
Kugelgelenklager (Pfeil 1) einstellen /  
Adjust the brake lever position via the  
ball joint (arrow 1)

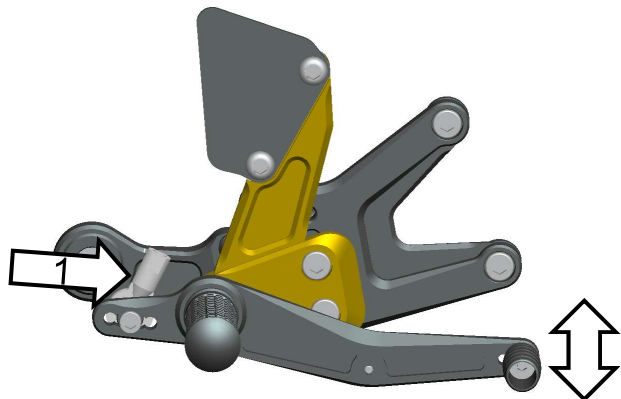

Schalthebelposition über  
Gewindestange (Pfeil 2) einstellen /  
Adjust the shift lever position via the  
shift rod (arrow 2)

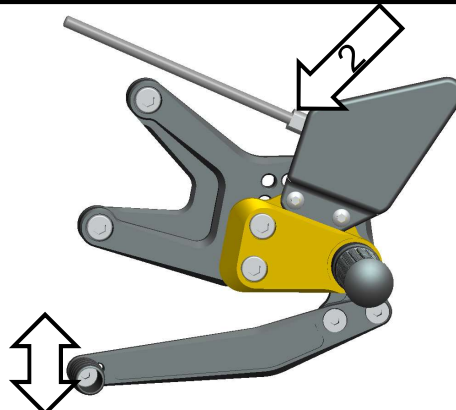

Schalt & Bremsraste 10 mm einstellbar /  
toe peg & brake peg 10 mm adjustable

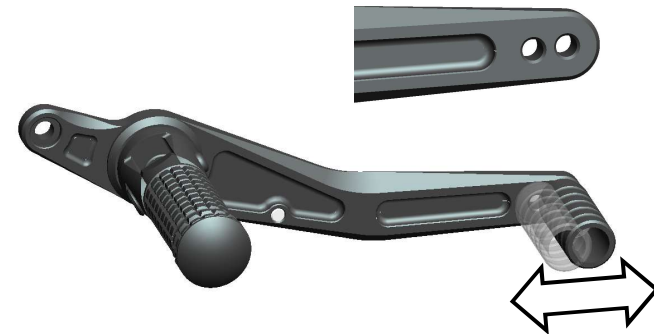

# Einstellpositionen / adjustment positions

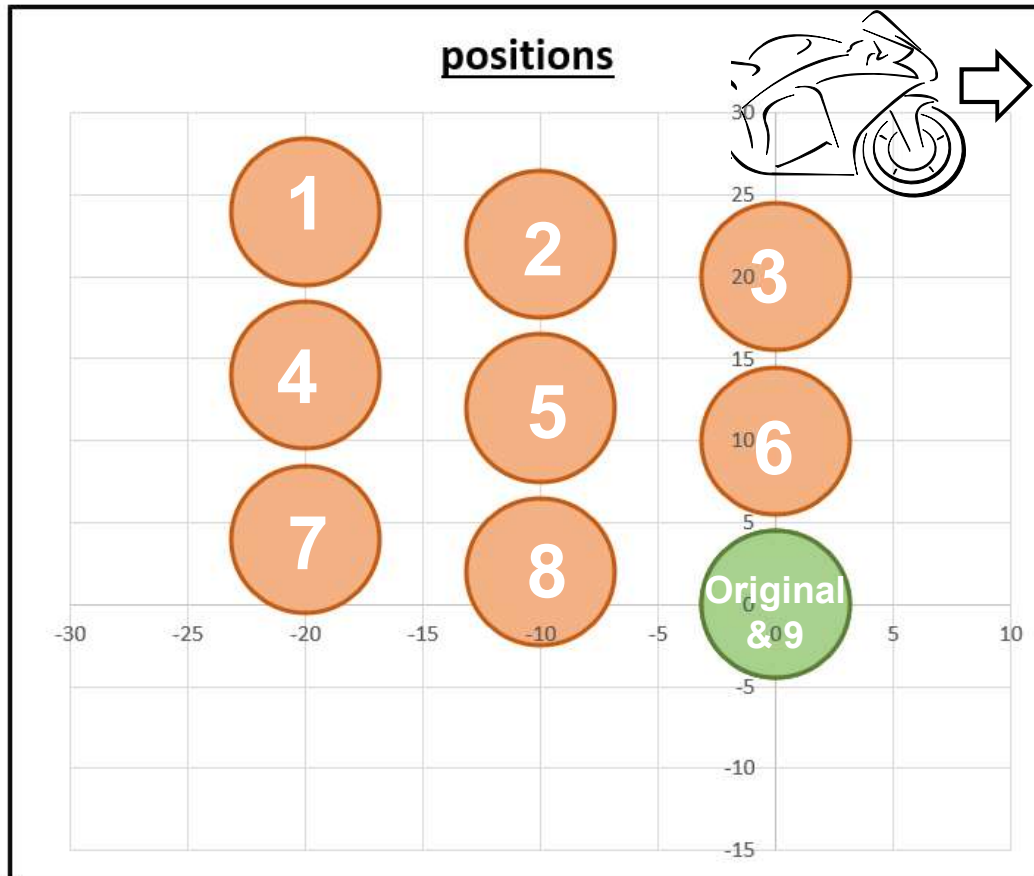

Position	↔	↕
1	-20	24
2	-10	22
3	0	20
4	-20	14
5	-10	12
6	0	10
7	-20	4
8	-10	2
9	0	0
Original	0	0

